

**Nr 9810**
**Kształtka  
montażowo-demontażowa**

ustalająca, epoksydowana

PN 10 / PN 16

 Zakres zmiany długości + / - 25 mm  
długość zabudowy (patrz tabela)

Śruby ocynkowane

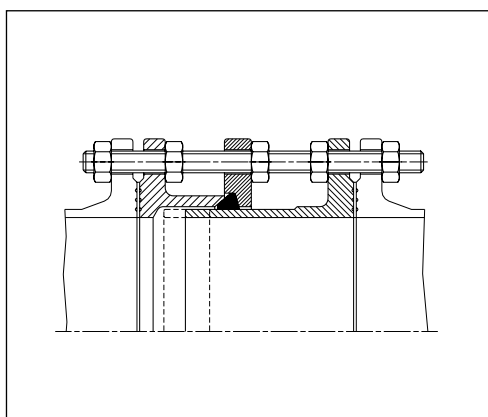

DN 500 - DN 1000 na zapytanie

 Od DN 200 przy zamówieniu prosimy podać  
ciśnienie nominalne

DN	Długość zabudowy	Masa kg	
50	180	11,0	●
65	180	13,0	●
80	200	17,0	●
100	200	21,0	●
125	200	26,0	●
150	200	35,0	●
200	220	49,0	●
250	220	64,0	●
300	220	73,0	●
350	230	134,0	●
400	260	160,0	●

**Nr 9900**
**Zawór zwrotny antyskażeniowy z możliwością nadzoru i odwodnieniem typ EA**

Wykonanie standardowe:

Korpus: z żeliwa szarego

 Grzybek: DN 40 - 50 mosiądz  
DN 65 - 300 stal nierdzewna

PN 10 / PN 16

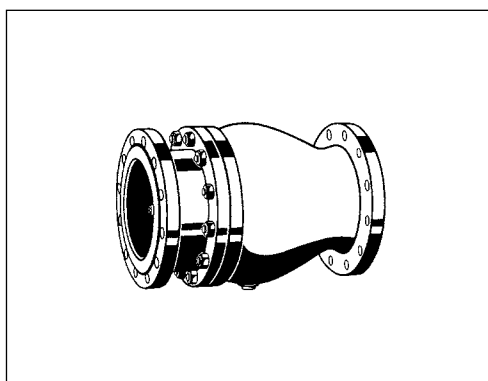
 Od DN 200 przy zamówieniu prosimy podać  
ciśnienie nominalne

DN	Długość zabudowy	Masa kg	
40	180	9,0	●
50	200	11,0	●
65	240	17,0	●
80	260	21,0	●
100	300	29,0	●
125	350	37,0	●
150	400	62,0	●
200	500	79,0	●
250	600	155,0	●
300	700	180,0	●